

КРЕАТИВНО ОБЛИКОВАЊЕ

1 ***

Сопствена идеја на слободну или задату тему уз самосталну израду техничке документације.

2 3 4 5 **

Понуђена идеја кроз изометријски приказ без техничко-технолошке документације.

6 *

Понуђена идеја кроз изометријски приказ са датом технич ко-технолошком документацијом.

Изабери:

*** ** *

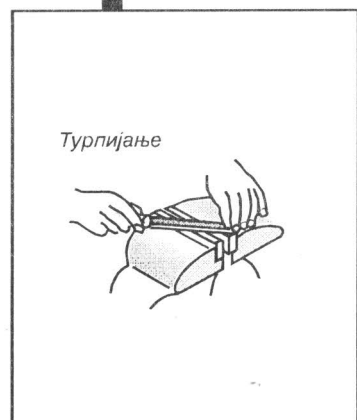
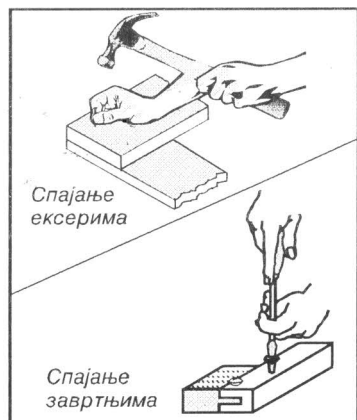
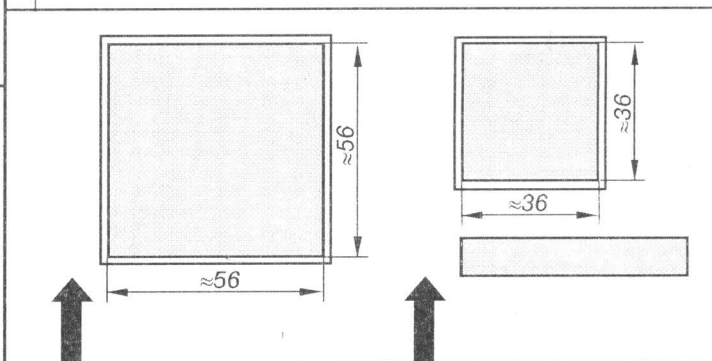
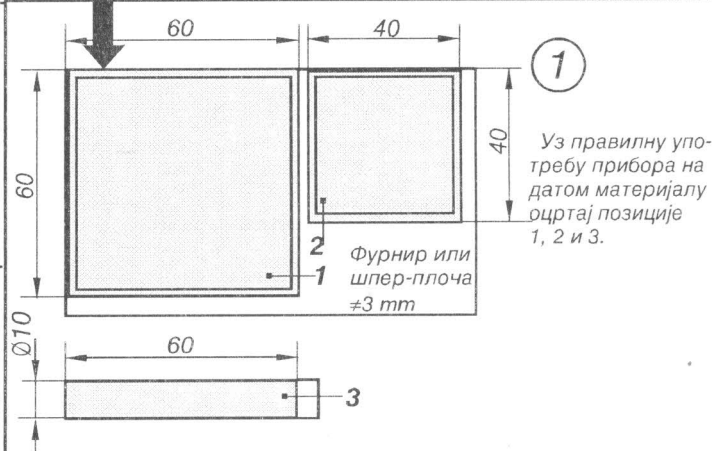
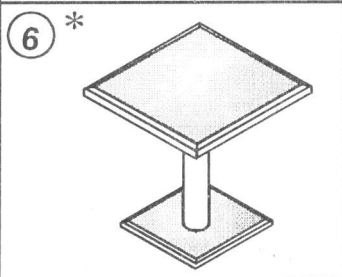
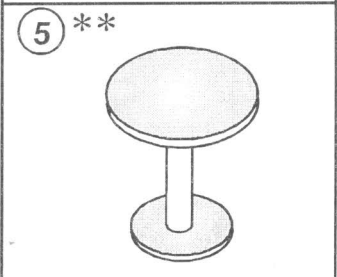
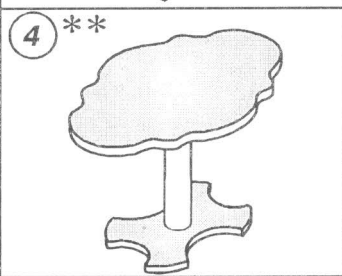
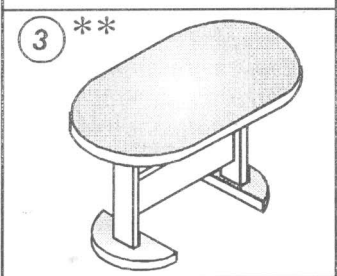
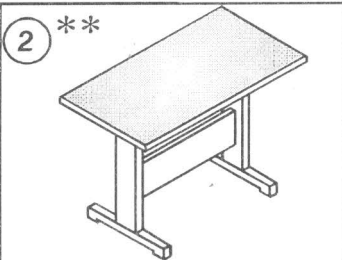
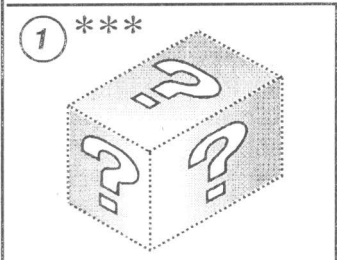

1
Уз правилну употребу прибора на датом материјалу оцртај позиције 1, 2 и 3.

МОДЕЛА ОД ДРВЕТА

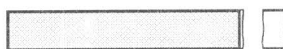
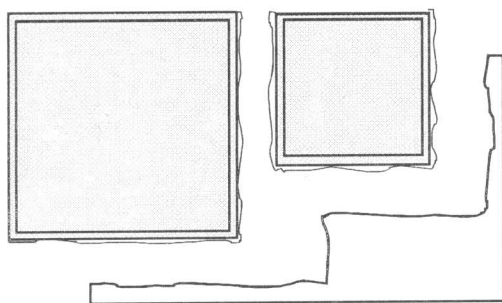
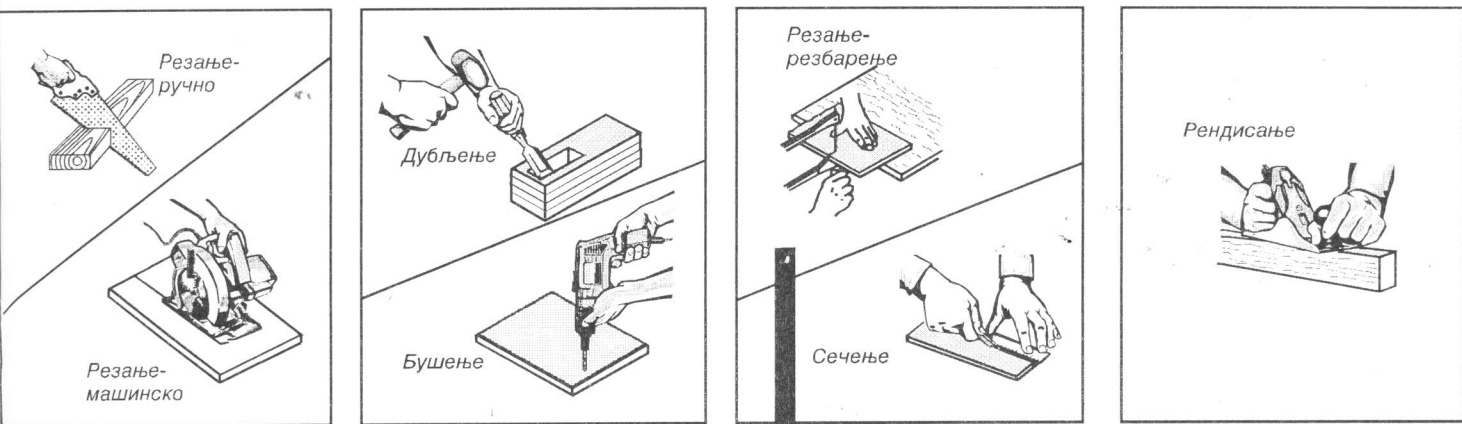

2

Режући ван линије обележавања изрежи обележене позиције.

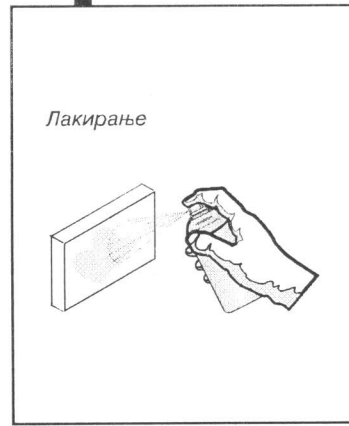
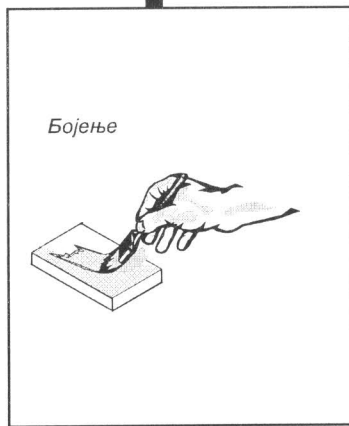
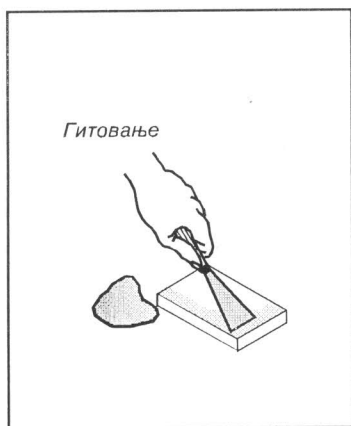
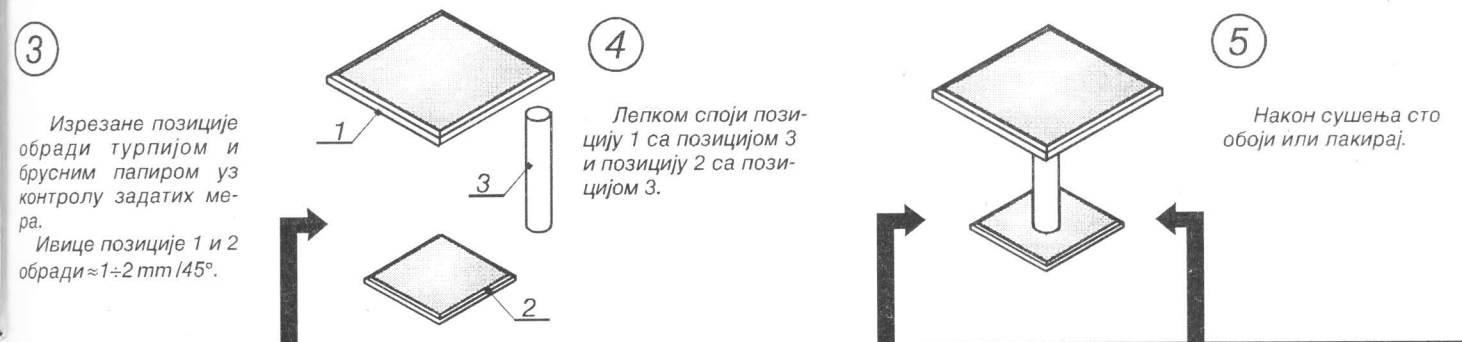

Милан Санадер