

# МОДЕЛ АУТОМАТА ЗА ПЛУТАЈУЋУ ПУМПУ

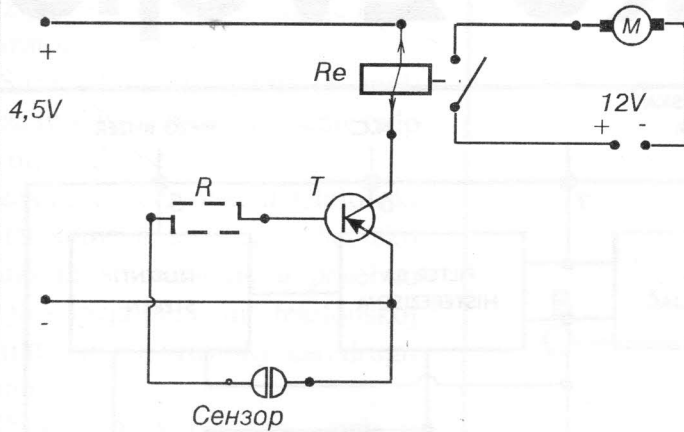

ЕЛЕКТРИЧНА ШЕМА

**а) Електронске компоненте :**

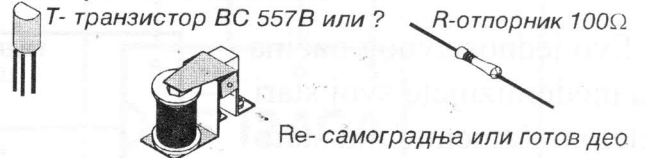

**б) Допунске компоненте**

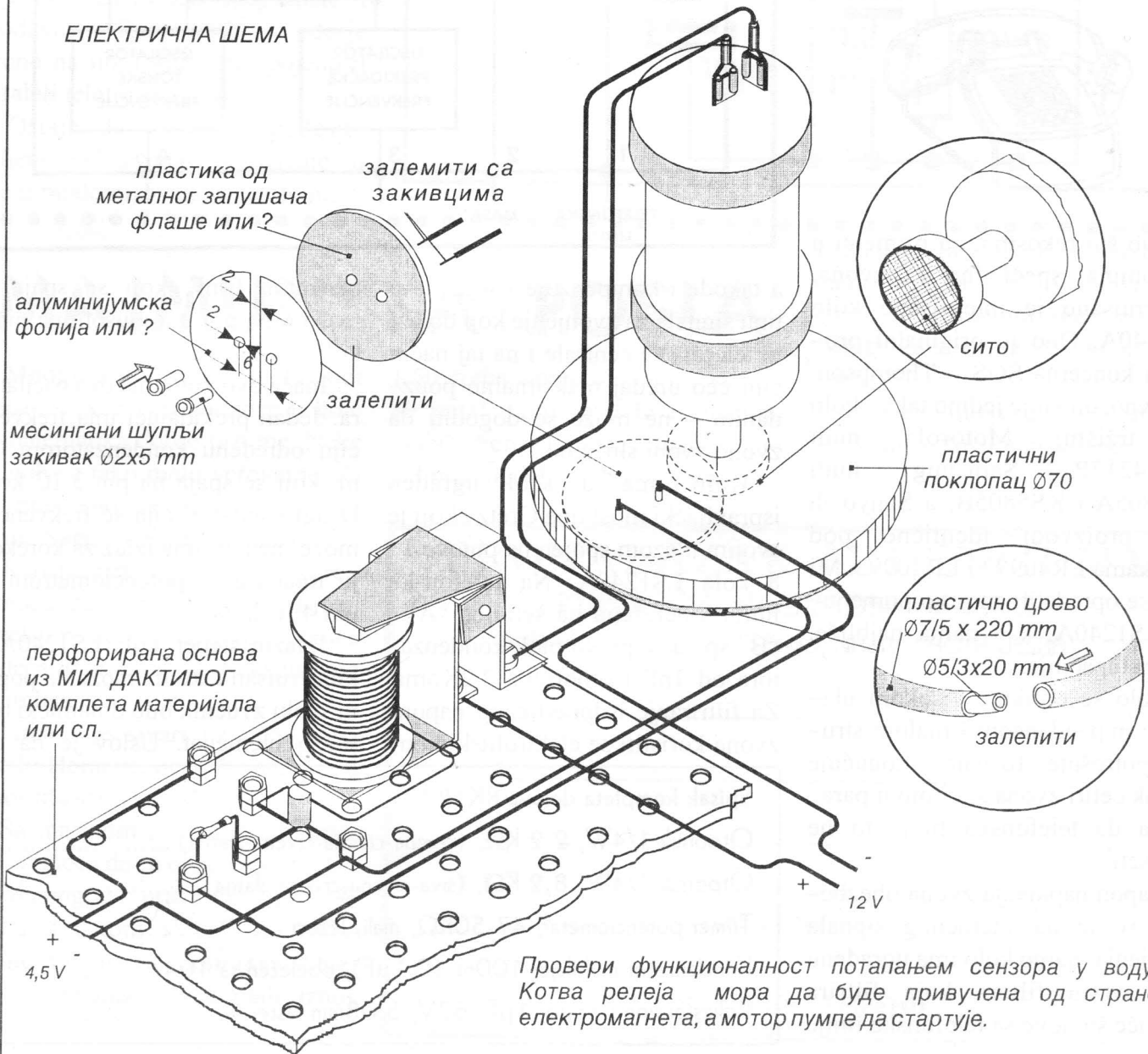
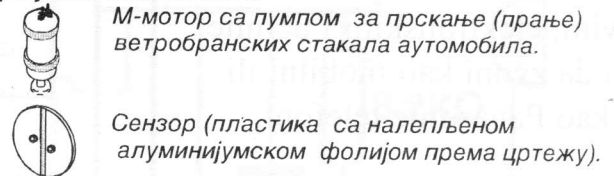

Провери функционалност потапањем сензора у воду. Котва релеја мора да буде привучена од стране електромагнета, а мотор пумпе да стартује.

Милан Санадер