

МОДЕЛИ ФИГУРИЦА

Изабери:



1 ***

Сопствена идеја на слободну или задату тему уз самосталну израду техничке документације.

2 3 **

Понуђена идеја кроз изометријски приказ без техничко-технолошке документације.

4 *

Понуђена идеја кроз изометријски приказ са датом техничком документацијом.

1 ***

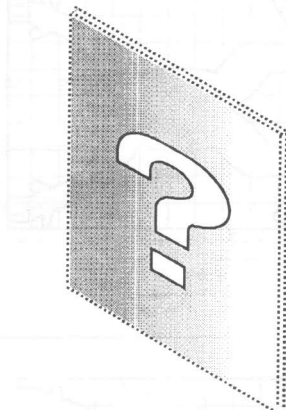

2 ** Фигурица

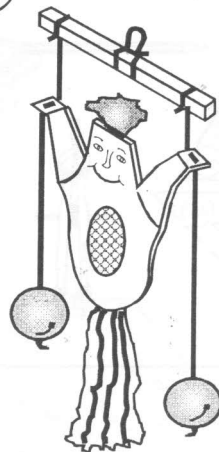

3 ** Мајмунче



4 * Жаба



АЛАТ

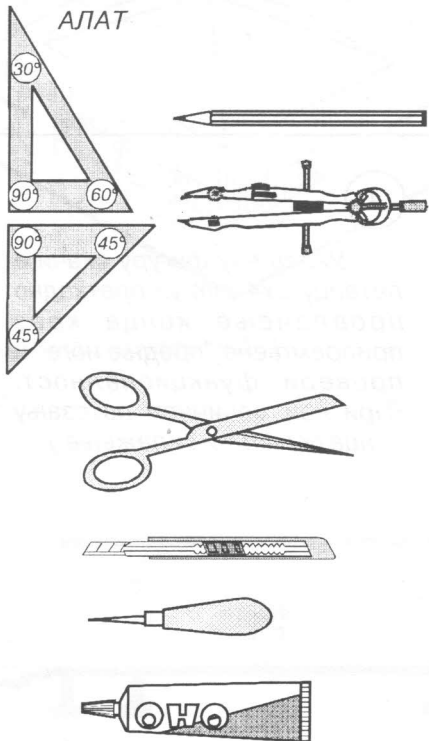

ТЕХНИЧКИ ЦРТЕЖ

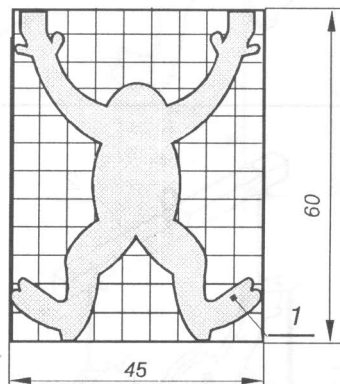

МАТЕРИЈАЛ

Картон
1,5x45x60 mm

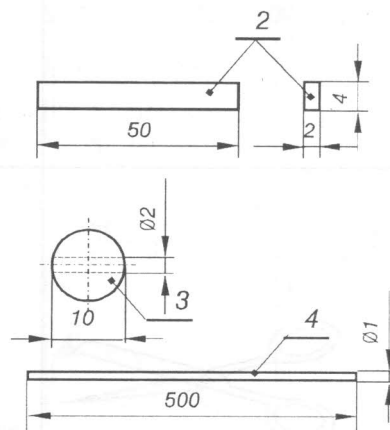



Летвица 2x4x50 mm

Перла $\varnothing 10$ 2 ком

Конац $\varnothing 1 \times 500$ mm

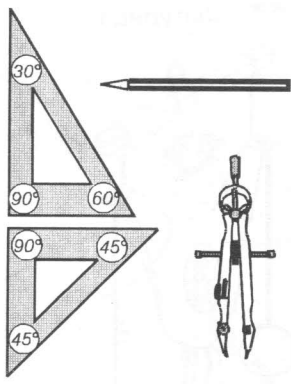
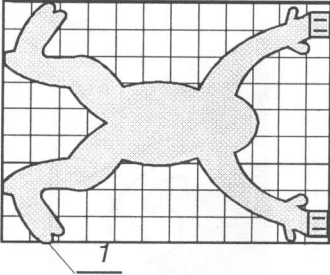
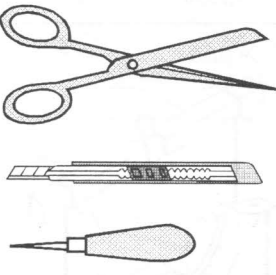
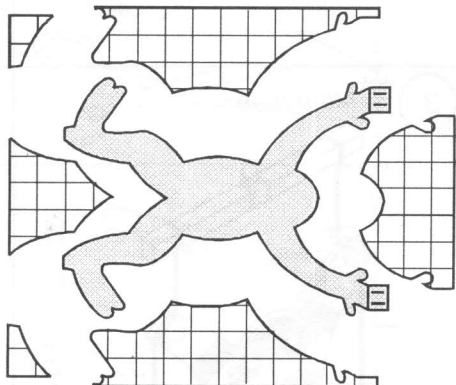
За украшавање користити текстил, папир у боји, вуницу ...

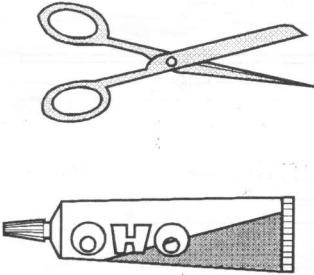
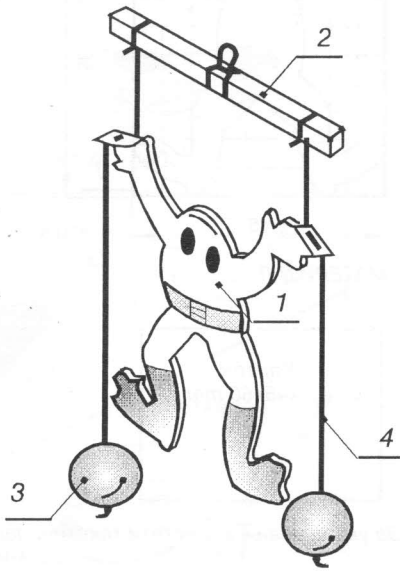
		<p>1</p> <p>На датом картону (1,5 mm) обележи фигуру жабе према приложеном цртежу или сопственој замисли.</p>
		<p>2</p> <p>Обележену фигуру исеци скалпелом и маказама. Отворе за провлачење кончића просеци и прошири шилом.</p>
		<p>3</p> <p>Сави део "предњих ногу" према приложеном цртежу.</p>
		<p>4</p> <p>Украсену фигуру окачи о летвицу 2x4 mm уз претходно провлачење конца кроз припремљене "предње ноге" и провери функционалност. (При наизменичном потезању конца пењање и силажење.)</p>

Милан Санадер