

7. разред

Обликовање конструкција у материјалу
ТН ти нуди, а ти изабери!

ДИНАМИЧКИ МОДЕЛИ

- 1.*** Графички и у материјалу обликуј модел према слободном избору или задатој теми.
- 2, 3, 4, 5, 6.** Дате идеје техничко-технолошки разради и у материјалу обликуј.
- 7.* Обликуј техничко-технолошки разрађену идеју.

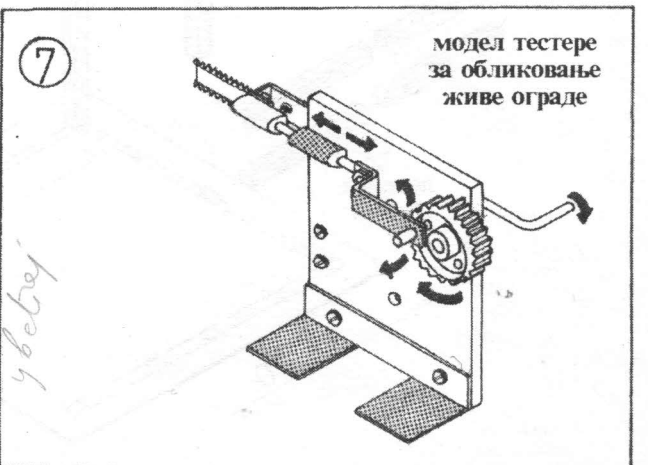
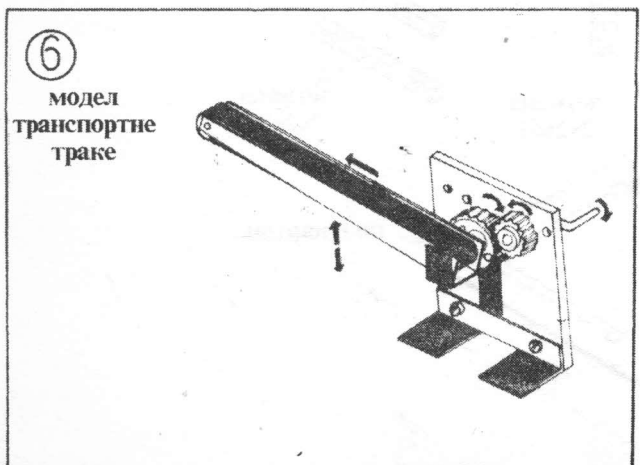
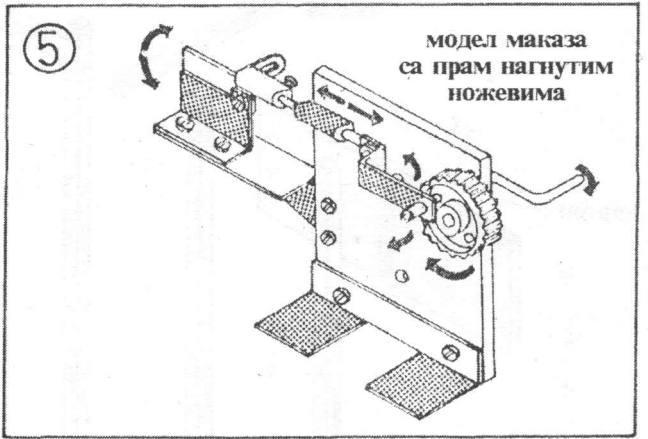
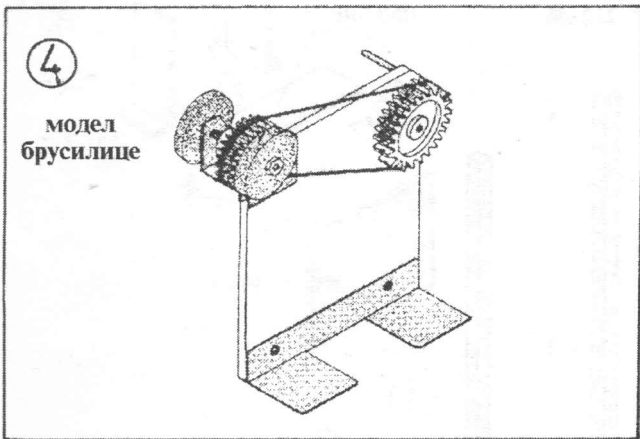
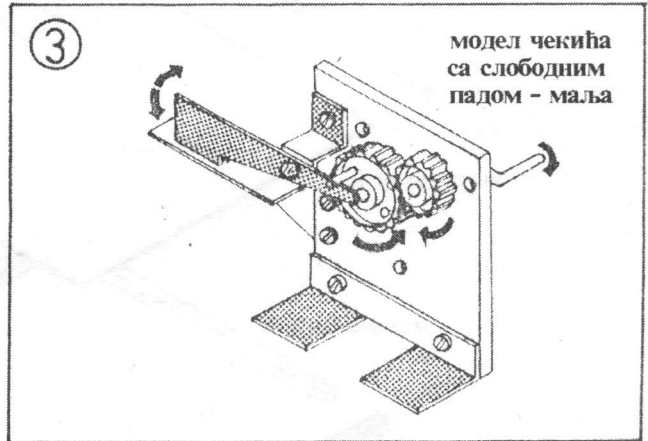
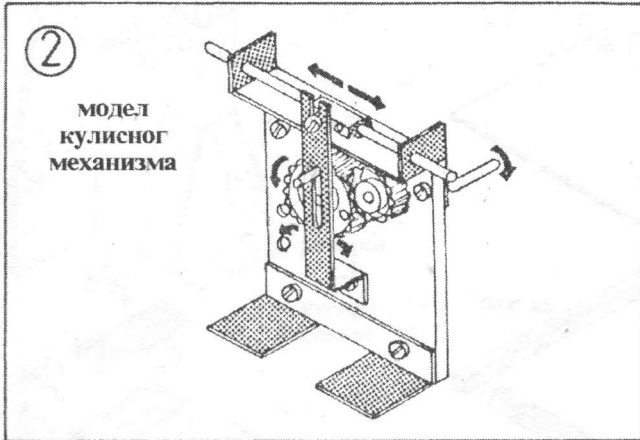

МАТЕРИЈАЛ - готови елементи

пластично цедро
5/3x5 - 2 ком.

зупчаник 3-23 - 1 ком. зупчаник 3-18 - 1 ком. уложак редне стезаљке 2,5 - 2 ком.

завртањ М3x15 завртањ М3x7 - 6 ком. навртка М3 - 4 ком.

ЕЛЕМЕНТИ ЗА ИЗРАДУ

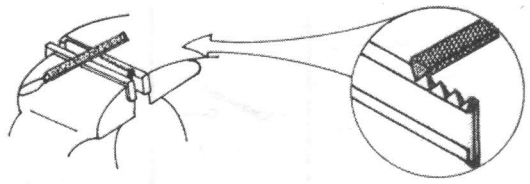
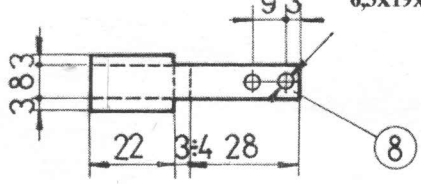
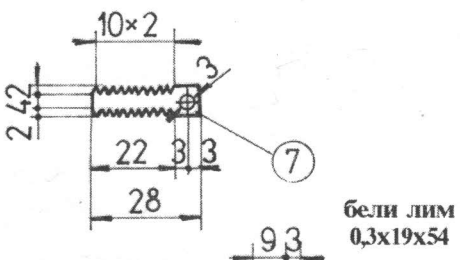
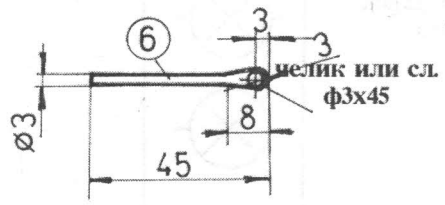
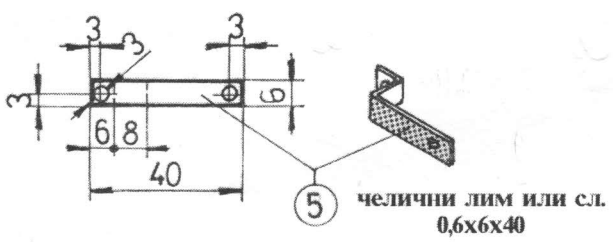
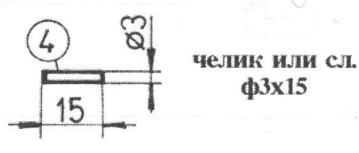
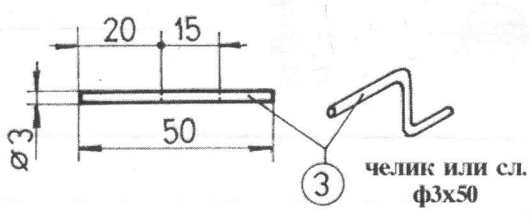
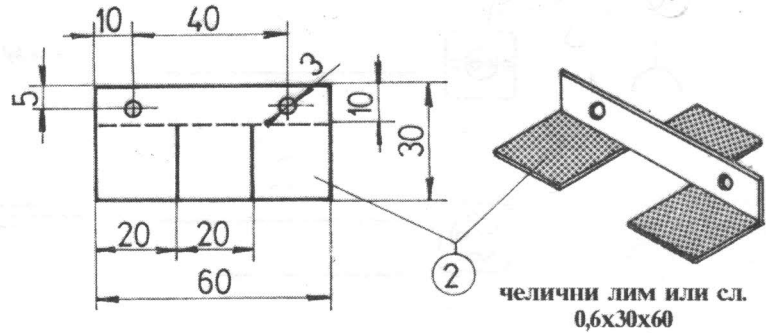
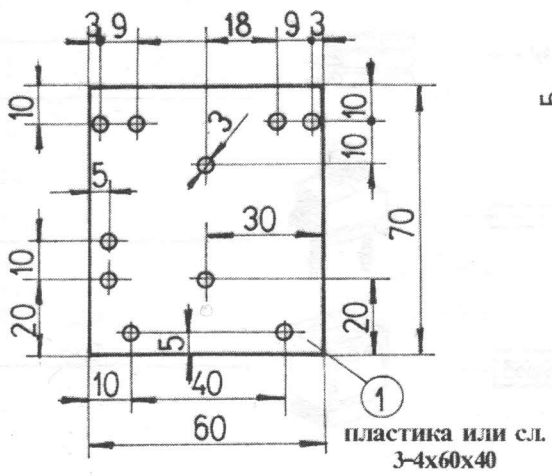

MHP.C.