

Učenik _____
 Škola _____

Razred _____
 Datum _____

UPUTSTVO UČENIKU

1. Rešavanje zadataka treba da obaviš samostalno. Svako pitanje pročitaj pažljivo da bi razumeo šta se pitanjem traži i kako na njega treba odgovoriti.
2. Zadaci u tekstu rešavaju se na sledeće načine: a) zaokruživanjem broja iza ponuđenog odgovora, koji smatraš tačnim; b) upisivanjem odgovora iznad povučениh linija ili e) dopunjavanjem rečenica.
3. Ako neki zadatak ne možeš da rešiš odmah nemoj se dugo zadržavati na njemu, već pređi na naredne zadatke. Kad završiš poslednji zadatak, možeš ponovo pokušati da rešiš one zadatke koje nisi rešio u prvom pokušaju.
4. Svaki tačan odgovor vrednuje se odgovarajućim brojem bodova. Za tačne odgovore kod jednostavnijih pitanja daje se jedan bod, za složenije po dva, tri ili četiri, što zavisi od složenosti pitanja — zadatka.
5. Za vreme rešavanja zadatka ne smeš postavljati nikakva pitanja. Ako ti nešto zatreba podigni ruku i ispitivač će doći k tebi.
6. Za rešavanje svih zadataka imaš na raspolaganju 45 minuta.

1. Za izradu tehničkih crteža koriste se grafitne olovke različitih stepena tvrdoće. Olovke sa oznakom „HB“ spadaju u:

- meke 1
- tvrde 2
- srednje tvrde 3

1 bod

2. Puna debela linija na tehničkom crtežu označava:

- nevidljive ivice predmeta
- vidljive ivice predmeta
- prekide i prelome

1 bod

3. Nabroj elemente kota:

- _____ 1
- _____ 2
- _____ 3
- _____ 4

4 boda

4. Na slici je prikazano valjkasto telo pravougaonim načinom projektovanja. Kotiraj crtež prema pravilima tehničkog crtanja.

4 boda

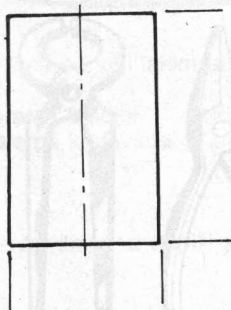

5. Šta će se desiti sa površinom kvadrata nacrtanog u razmeri 5:1

- povećaće se 5 puta 1
- smanjiće se 5 puta 2
- povećaće se 25 puta 3

3 boda

6. Tehnički crtež na slici je:

- sklopni 1
- detaljni 2
- montažni 3

1 bod

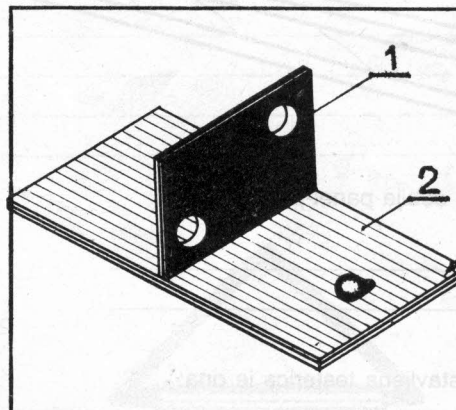

7. Skica je crtež koji se crta:

- slobodnom rukom ne pridržavajući se pravila tehničkog crtanja
- slobodnom rukom pridržavajući se pravila tehničkog crtanja
- priborom za izradu tehničkog crteža

1 bod

8. Na slici je prikazano

- dobijanje šper ploče 1
- dobijanje furnira 2
- dobijanje lesonita 3

1 bod

